

Smart serie

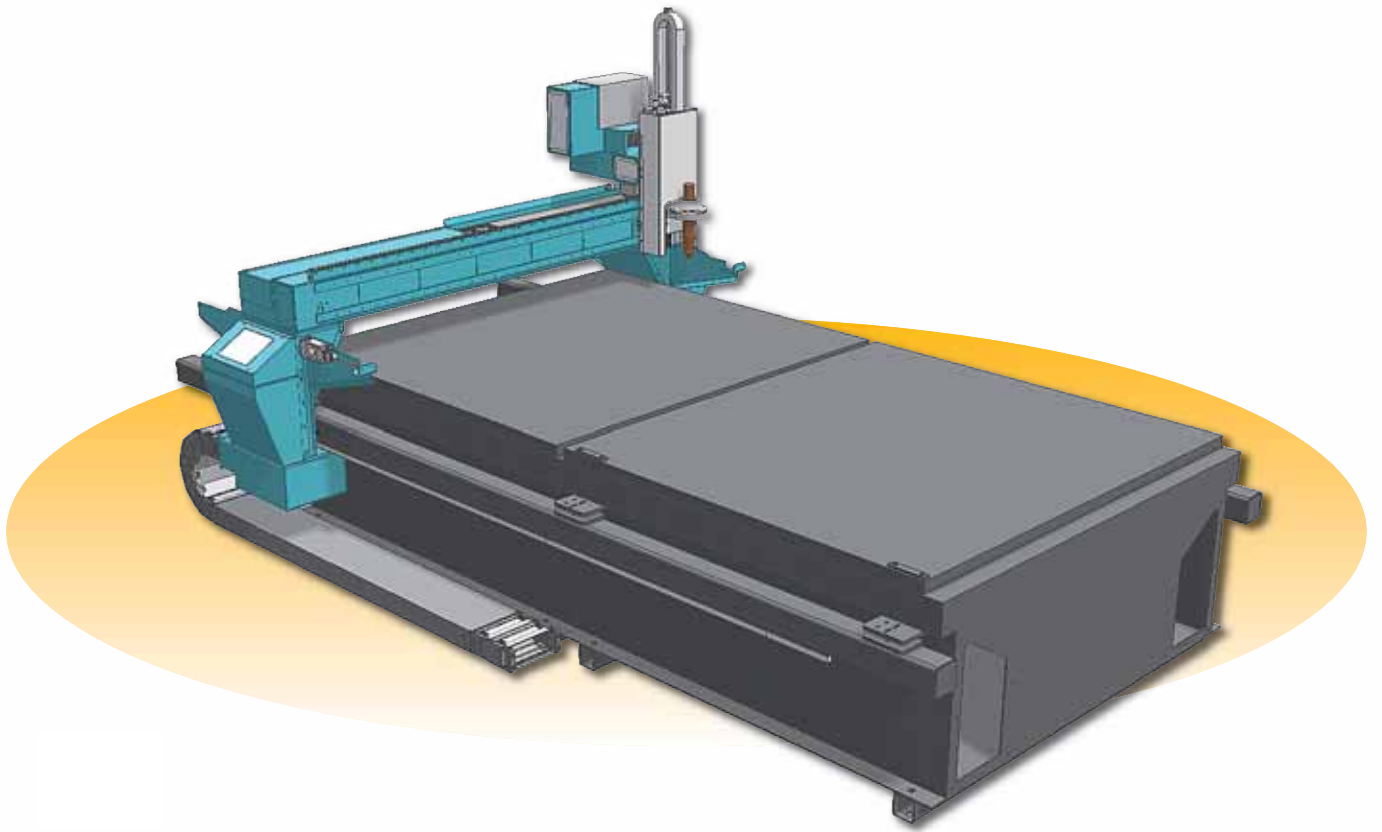

De slimme keuze voor betaalbare laserkwaliteit

- ▶ **Compacte afmetingen**
- ▶ **Braamvrije en haakse snede**
- ▶ **Nauwkeurige gaten, zelfs voor het tappen van schroefdraad**
- ▶ **Eenvoudig te bedienen machine**
- ▶ **Startklaar geleverd**

- Opties:**
- **Sectionaalafzuiging**
 - **Dubbelzijdig aangedreven portaal**
 - **Botsbeveiliging toorts**
 - **Industriële Beckhoffsturing**

Technische data

Snijbreedte	1500 mm tot 2000 mm	
Snijlengte	3000 tot 12000 mm	
Snijdikte	0,3 tot 40 mm	
Maximum aantal branderwagens	2	
Besturing & bediening	Beckhoff - 19 LCD / color	zie pag. 18
Hoogteregeling	Fastspindle X5000	
Motoren	Koppel 0.8 Nm	
Positioneersnelheid	20000 mm/min	
Positioneernauwkeurigheid	+ / - 0,1 mm	
Herhaalnauwkeurigheid	+ / - 0,05 mm	
Gasconsole	Manueel / automatisch	zie pag. 17
Snijbron	Hoge definitieplasma, luchtplasma, zuurstofsnijden	zie pag. 16

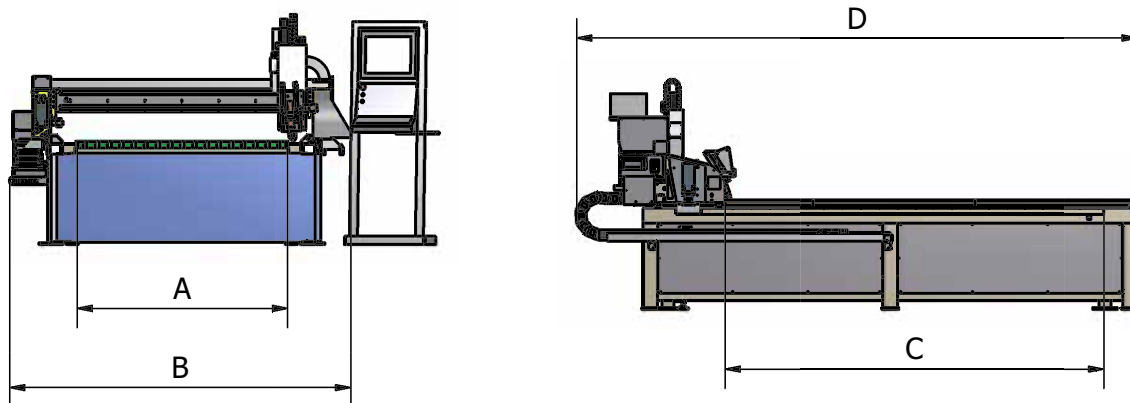

Afmetingen (mm)	S 1530	S 2040	S 2060
Snijbreedte A	1500	2000	2000
Machinebreedte B	2500	3000	3000
Snijlengte C	3000	4000	6000
Machinelengte D	4300	5300	7300